

ΠΟΛΙΤΙΣΤΙΚΟ
ΙΔΡΥΜΑ
ΟΜΙΛΟΥ
ΠΕΙΡΑΙΩΣ





Το Ίδρυμα

Το Πολιτιστικό Ίδρυμα Ομίλου Πειραιώς (ΠΙΟΠ) είναι κοινωφελές ίδρυμα, μη κερδοσκοπικού χαρακτήρα. Βάσει του καταστατικού του, οι λειτουργικές του δαπάνες, περιλαμβανομένων και αυτών για τα Μουσεία, καλύπτονται από την Τράπεζα Πειραιώς. Παράλληλα, για ορισμένα έργα, το ΠΙΟΠ επιδιώκει τη συγχρηματοδότηση από εθνικά και ευρωπαϊκά προγράμματα.

Βασικοί καταστατικοί στόχοι του Ιδρύματος είναι:

- Η καταγραφή και η ανάδειξη της υλικής και άυλης πολιτιστικής κληρονομιάς και ταυτότητας του τόπου.
- Η διάσωση της παραδοσιακής, βιοτεχνικής και βιομηχανικής τεχνολογίας της χώρας μας.
- Η σύνδεση του πολιτισμού με το περιβάλλον και την αειφόρο ανάπτυξη.

Οι στόχοι αυτοί επιτυγχάνονται με:

- Τη δημιουργία και διαχείριση Δικτύου θεματικών τεχνολογικών Μουσείων στην ελληνική περιφέρεια.
- Τη λειτουργία Ιστορικού Αρχείου, συνδεδεμένου με την οικονομική, τραπεζική, βιομηχανική και αγροτική ιστορία του τόπου.
- Τη υλοποίηση ερευνητικών προγραμμάτων, τη δημοσίευση επιστημονικών εργασιών και τις εξειδικευμένες εκδόσεις.
- Τη λειτουργία εξειδικευμένης Βιβλιοθήκης, ανοιχτής στο κοινό.
- Τη οργάνωση ποικίλων επιστημονικών και πολιτιστικών δράσεων.
- Τη υλοποίηση εκπαιδευτικών προγραμμάτων και δραστηριοτήτων, επικεντρωμένων κυρίως στις μαθητικές ηλικίες.
- Τη αξιοποίηση των νέων τεχνολογιών.
- Τη συνεργασία με ελληνικούς και διεθνείς πολιτιστικούς και εκπαιδευτικούς φορείς, αναγνωρισμένου κύρους.
- Τη συμμετοχή στον δημόσιο διάλογο, για τη χάραξη στρατηγικών στον χώρο του πολιτισμού.

Δίκτυο Μουσείων

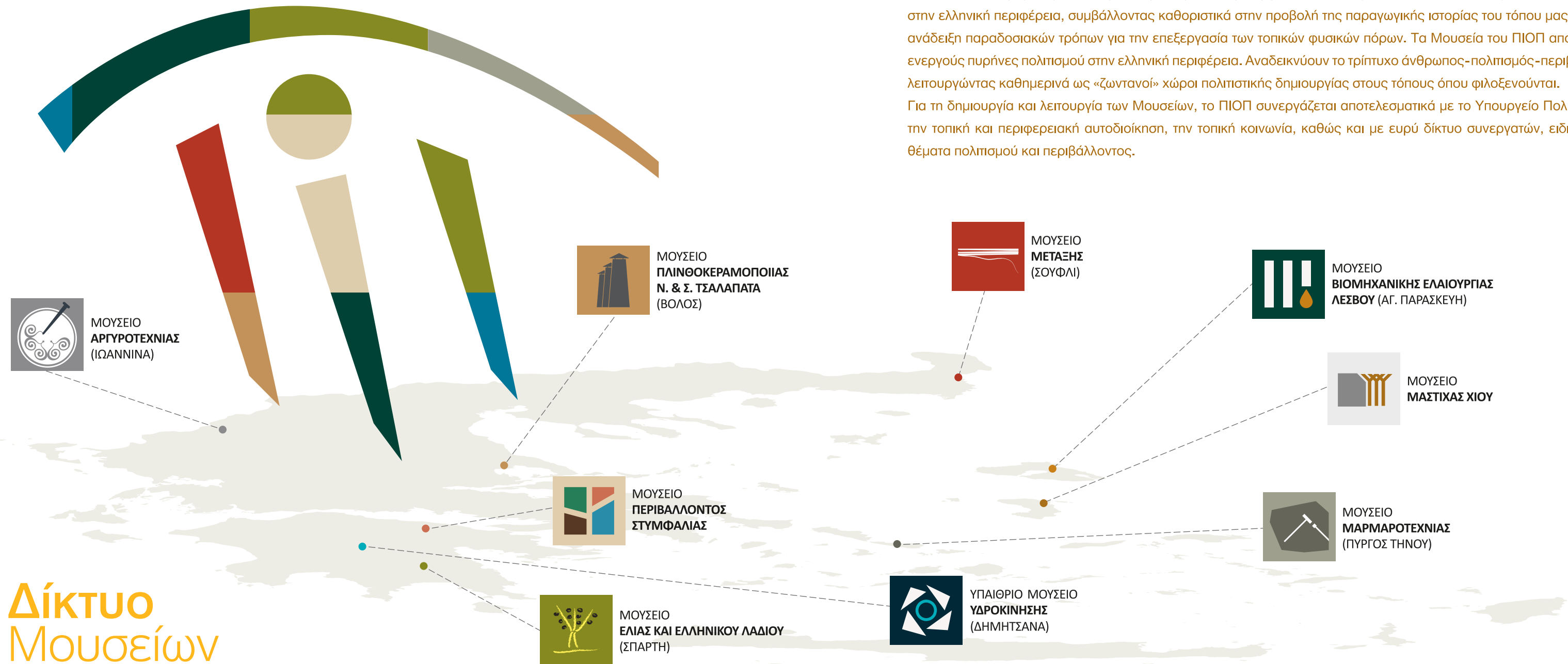

Το Πολιτιστικό Ίδρυμα Ομίλου Πειραιώς (ΠΙΟΠ) έχει δημιουργήσει και διαχειρίζεται Δίκτυο εννέα θεματικών Μουσείων στην ελληνική περιφέρεια, συμβάλλοντας καθοριστικά στην προβολή της παραγωγικής ιστορίας του τόπου μας, με την ανάδειξη παραδοσιακών τρόπων για την επεξεργασία των τοπικών φυσικών πόρων. Τα Μουσεία του ΠΙΟΠ αποτελούν ενεργούς πυρήνες πολιτισμού στην ελληνική περιφέρεια. Αναδεικνύουν το τρίπτυχο άνθρωπος-πολιτισμός-περιβάλλον, λειτουργώντας καθημερινά ως «ζωντανοί» χώροι πολιτιστικής δημιουργίας στους τόπους όπου φιλοξενούνται. Για τη δημιουργία και λειτουργία των Μουσείων, το ΠΙΟΠ συνεργάζεται αποτελεσματικά με το Υπουργείο Πολιτισμού, την τοπική και περιφερειακή αυτοδιοίκηση, την τοπική κοινωνία, καθώς και με ευρύ δίκτυο συνεργατών, ειδικών σε θέματα πολιτισμού και περιβάλλοντος.

Μουσείο
ΜΕΤΑΞΗΣ



Το Μουσείο Μετάξης, στο Σουφλί, στεγάζεται στο Αρχοντικό Κουρτίδη, κτίσμα του 1883, και παρουσιάζει τα στάδια της προβιομηχανικής σποροτροφίας και της μεταξουργίας.

Στη μόνιμη έκθεση του Μουσείου, ο επισκέπτης ενημερώνεται για τον πολυδιάστατο ρόλο του μεταξιού ως διαχρονικού στοιχείου του υλικού πολιτισμού, αλλά και για το πώς το Σουφλί αναδείχθηκε σε σημαντικό κέντρο παραγωγής μεταξιού από τα τέλη του 19ου αιώνα έως τα μέσα του 20ού. Παράλληλα, ανακαλύπτει τη διαδικασία της σποροτροφίας, παρακολουθώντας όλα τα στάδιά της, από την παραγωγή και εκκόλαψη του σπόρου μέχρι τη βαφή και την ύφανση των μεταξωτών. Τέλος, ο επισκέπτης έχει την ευκαιρία να θαυμάσει Σουφλιώτικες φορεσιές, αλλά και εντυπωσιακά κοστούμια κινεζικής όπερας, μέρος της συλλογής που δωρήθηκε στο Ίδρυμα από την Πρεσβεία της Λαϊκής Δημοκρατίας της Κίνας τον Μάιο του 2018.



Υπαίθριο Μουσείο
ΥΔΡΟΚΙΝΗΣΗΣ



Το Υπαίθριο Μουσείο Υδροκίνησης, στη Δημητσάνα, προβάλλει τη σημασία της υδροκίνησης στην παραδοσιακή κοινωνία. Εστιάζοντας στις βασικές προβιομηχανικές τεχνικές που αξιοποιούν το νερό για την παραγωγή ποικίλων προϊόντων, τις συνδέει με την ιστορία και την καθημερινότητα της τοπικής κοινωνίας στο πέρασμα του χρόνου.

Ο επισκέπτης μπορεί να περιηγηθεί στα παραδοσιακά εργαστήρια, που περιβάλλονται από πυκνή βλάστηση και άφθονα τρεχούμενα νερά. Το πρώτο κτήριο στεγάζει νεροτριβή και αλευρόμυλο. Έξω από τον μύλο υπάρχει ρακοκάζανο, και ακριβώς απέναντι βυρσοδεψείο, όπου ο επισκέπτης έχει την ευκαιρία να γνωρίσει τα διαδοχικά στάδια επεξεργασίας των δερμάτων. Το λιθόστρωτο καταλήγει σε μπαρουτόμυλο, που υπενθυμίζει τον ρόλο της Δημητσάνας στην Επανάσταση του 1821.



Μουσείο
**ΕΛΙΑΣ ΚΑΙ
ΕΛΛΗΝΙΚΟΥ ΛΑΔΙΟΥ**

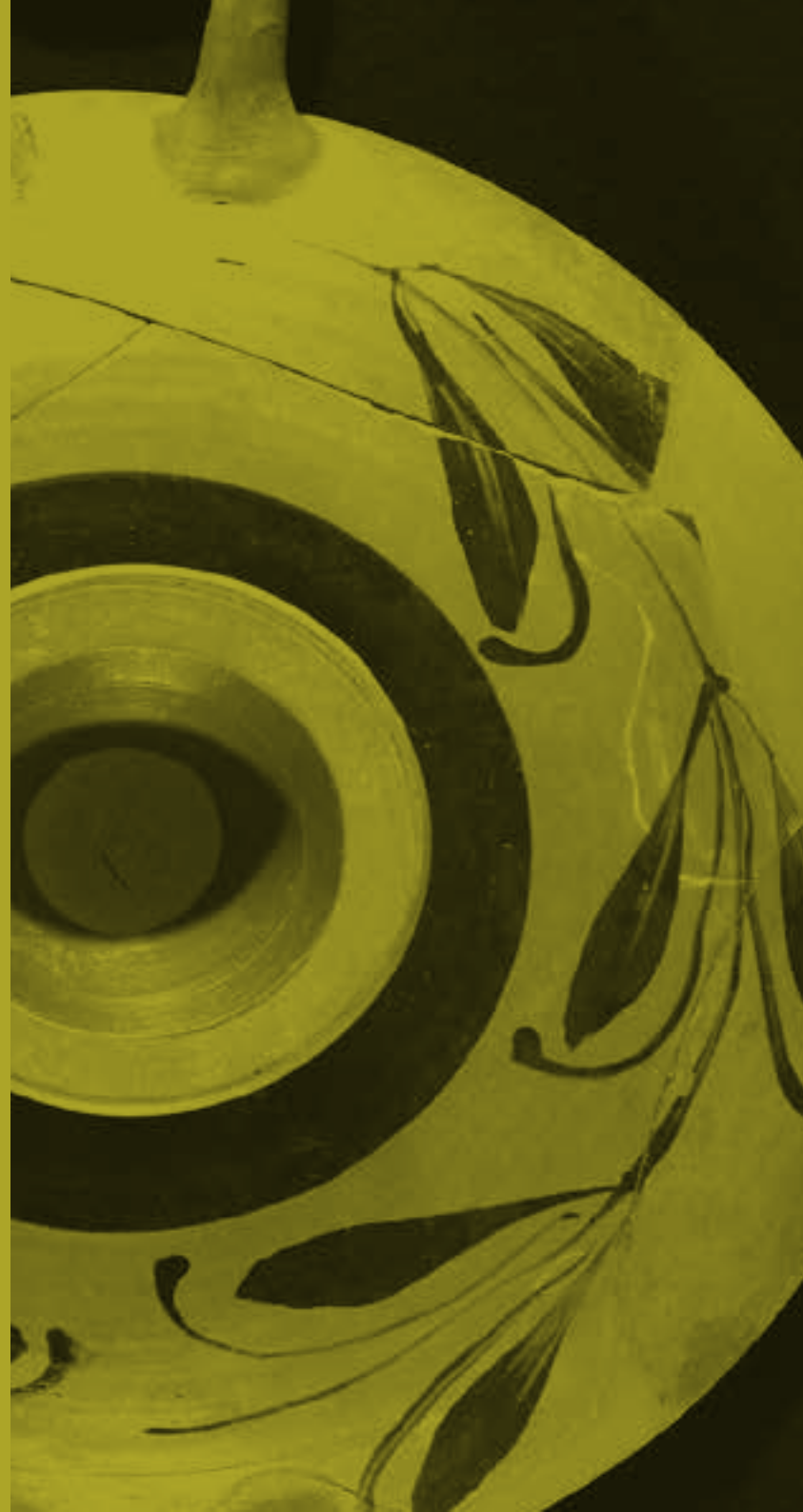

Το Μουσείο Ελιάς και Ελληνικού Λαδιού, στη Σπάρτη, παρουσιάζει τον πολιτισμό της ελιάς και του λαδιού, καθώς και την τεχνολογία της ελαιοπαραγωγής, από τους προϊστορικούς χρόνους έως τις αρχές του 20ού αιώνα, φωτίζοντας την άρρηκτη σύνδεση της ελιάς με τον τόπο μας, και γενικά με την περιοχή της Μεσογείου.

Ο επισκέπτης έχει την ευκαιρία να δει τις πρώτες μαρτυρίες για την παρουσία της ελιάς στον ελλαδικό χώρο (σπάνια απολιθωμένα φύλλα ελιάς, ηλικίας 50.000-60.000 ετών) και για την παραγωγή λαδιού (αντίγραφα πινακίδων Γραμμικής Β του 14ου αιώνα π.Χ.). Μπορεί επίσης να διαπιστώσει την επίδραση της ελιάς και του λαδιού στην οικονομία και την καθημερινή ζωή, καθώς και τον συμβολικό τους ρόλο στη μυθολογία, στη θρησκεία, στα ήθη και στα έθιμα των Ελλήνων. Παράλληλα, μακέτες με κίνηση και αυθεντικοί μηχανισμοί, βοηθούν τον επισκέπτη να παρακολουθήσει τη διαχρονική εξέλιξη της τεχνολογίας στο πεδίο της ελαιοπαραγωγής.



Μουσείο ΒΙΟΜΗΧΑΝΙΚΗΣ ΕΛΑΙΟΥΡΓΙΑΣ ΛΕΣΒΟΥ



Το Μουσείο Βιομηχανικής Ελαιουργίας Λέσβου, στο χωριό Αγία Παρασκευή, παρουσιάζει τη βιομηχανική περίοδο της ελαιουργίας στην Ελλάδα, εστιάζοντας στις αλλαγές που προκάλεσε η εισαγωγή της ατμοκίνησης στη διαδικασία παραγωγής ελαιολάδου. Παράλληλα, προσεγγίζει με ευαισθησία την πρωτοβουλία των κατοίκων της Αγίας Παρασκευής που οδήγησε στην ίδρυση και λειτουργία ενός πρωτοποριακού κοινοτικού ελαιοτριβείου.

Στόχος του Μουσείου είναι η προβολή της βιομηχανικής κληρονομιάς στο πεδίο της ελαιουργίας, εντάσσοντάς την στα ευρύτερα αρχιτεκτονικά, κοινωνικά και πολιτισμικά συμφραζόμενα της εποχής. Τα κτήρια και ο μηχανολογικός εξοπλισμός του ατμοκίνητου ελαιοτριβείου έχουν αποκατασταθεί με υποδειγματικό τρόπο. Στον κεντρικό χώρο του εργοστασίου, οι κινούμενοι μηχανισμοί και το πλούσιο εποπτικό και ψηφιακό υλικό αναβιώνουν τα βασικά στάδια της ελαιοπαραγωγής: σύνθλιψη του καρπού, συμπίεση του ελαιοπολτού, διαχωρισμός του λαδιού από το νερό. Επίσης, στις παλιές αποθήκες ελαιοκάρπου «ξεδιπλώνεται» το σύνολο των εργασιών που συνδέονται με την ελαιοπαραγωγή, με φόντο τις κοινωνικές και οικονομικές συνθήκες της εποχής.



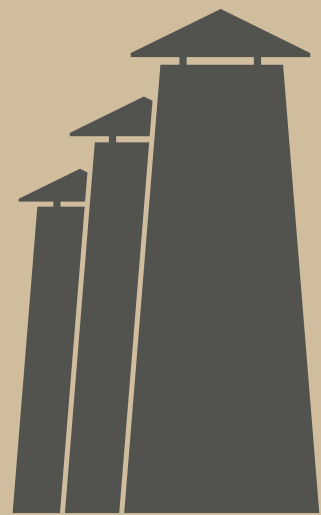

Μουσείο
ΠΛΙΝΘΟΚΕΡΑΜΟΠΟΙΙΑΣ
Ν. & Σ. ΤΣΑΛΑΠΑΤΑ



Το Μουσείο Πλινθοκεραμοποιίας, στον Βόλο, στεγάζεται στο παλιό Εργοστάσιο Πλινθοκεραμοποιίας Νικολάου & Σπυρίδωνος Τσαλαπάτα. Οι αποκαταστημένοι χώροι του Μουσείου αποτελούν σπάνιο δείγμα σωζόμενου βιομηχανικού συγκροτήματος.



Ο επισκέπτης ακολουθεί την παραγωγική διαδικασία βήμα προς βήμα: από τα βαγονέτα, τις δεξαμενές αργίλου, τα τριβεία και τον μύλο, στην αίθουσα παραγωγής τούβλων και κεραμιδιών με τις πρέσες και τους κοπτήρες, για να συνεχίσει μέσα από τους διαδρόμους των ξηραντηρίων και να καταλήξει στην επιβλητική κάμινο Hoffmann. Παράλληλα, η καθημερινή ζωή στο εργοστάσιο ξεδιπλώνεται μέσα από συγκινητικές μαρτυρίες κάποιων από τους τελευταίους εργάτες του.

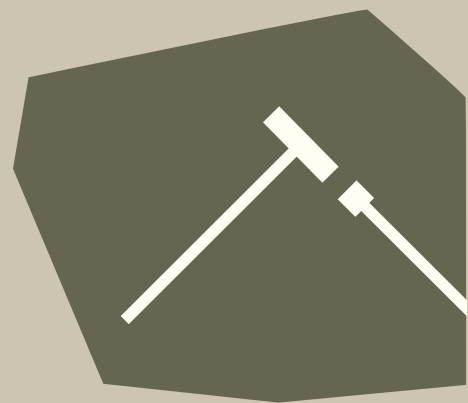

Μουσείο
ΜΑΡΜΑΡΟΤΕΧΝΙΑΣ



Το Μουσείο Μαρμαροτεχνίας, στον Πύργο της Τήνου, παρουσιάζει αναλυτικά το πλέγμα του εργαλειακού εξοπλισμού και των τεχνικών της μαρμαροτεχνίας, με έμφαση στην προβιομηχανική και πρωτοβιομηχανική Τήνο. Παράλληλα, αναδεικνύει τις κοινωνικές και οικονομικές συνθήκες στις οποίες αναπτύχθηκαν τα τοπικά εργαστήρια.

Στη μόνιμη έκθεση του Μουσείου, ο επισκέπτης μπορεί να δει αυθεντικά αντικείμενα από μάρμαρο (κοσμικά ή εκκλησιαστικά, επιτύμβια ή καθημερινής χρήσης), πήλινα προπλάσματα, γύψινα αντίγραφα, εργαλεία, μηχανολογικό εξοπλισμό. Επίσης, μπορεί να θαυμάσει την πλούσια συλλογή από σχέδια παλαιών μαρμαρογλυπτών, καθώς και αρχαιακό υλικό. Τέλος, μέσω οπτικοακουστικών παραγωγών, οι εντυπωσιακές αναπαραστάσεις λατομείου και εργαστηρίου ζωντανεύουν τις παραδοσιακές μεθόδους εργασίας του λατόμου και του μαρμαρογλύπτη. Η Τηνιακή Μαρμαροτεχνία έχει εγγραφεί στον Αντιπροσωπευτικό Κατάλογο Άυλης Πολιτιστικής Κληρονομιάς της Ανθρωπότητας της UNESCO (2015).





Μουσείο ΠΕΡΙΒΑΛΛΟΝΤΟΣ ΣΤΥΜΦΑΛΙΑΣ



Το Μουσείο Περιβάλλοντος Στυμφαλίας, δίπλα στη γνωστή από τη μυθολογία λίμνη της ορεινής Κορινθίας, επιδιώκει να καταδείξει την αλληλεξάρτηση και την αρμονική συνύπαρξη ανθρώπου και φύσης. Στόχος είναι η οικολογική ευαισθητοποίηση του κοινού και η διάσωση της γνώσης για τα παραδοσιακά επαγγέλματα της περιοχής.

Στο Μουσείο παρουσιάζονται στοιχεία για το ιδιαίτερο περιβάλλον της περιοχής, που ανήκει στο Ευρωπαϊκό Δίκτυο Προστατευόμενων Περιοχών Natura 2000. Επιπλέον, ο επισκέπτης μπορεί να αντιληφθεί πώς το συγκεκριμένο περιβάλλον επηρέασε την ανάπτυξη της ανθρώπινης δραστηριότητας, και ειδικότερα των παραδοσιακών επαγγελμάτων. Το Μουσείο διαθέτει πλούσιο εποπτικό υλικό, μακέτες, πρωτότυπες ψηφιακές αναπαραστάσεις, καθώς και ταινίες τεκμηρίωσης. Εντυπωσιακό είναι το ανοιχτό ενυδρείο στον εσωτερικό χώρο του Μουσείου, το οποίο αναπαριστά τη λίμνη σε τομή, με ψάρια και φυτά της περιοχής.



Μουσείο
ΜΑΣΤΙΧΑΣ ΧΙΟΥ



Το Μουσείο Μαστίχας Χίου, στην περιοχή των Μαστιχοχωριών, αναδεικνύει την καλλιέργεια και την επεξεργασία της μαστίχας, εντάσσοντάς την παράλληλα στο πολιτιστικό τοπίο του νησιού.

Η μόνιμη έκθεση εισάγει τον επισκέπτη στην παραδοσιακή τεχνογνωσία της μαστιχοκαλλιέργειας, αποκαλύπτει πώς η μαστίχα διαμόρφωσε το αγροτικό και οικισμένο τοπίο της νότιας Χίου, φωτίζει μια σημαντική πτυχή της παραγωγικής ιστορίας της Ελλάδας, προβάλλει τις ποικίλες χρήσεις της μαστίχας.

Ο «πολιτισμός της μαστίχας» αναδεικνύεται με ποικίλα μέσα: φωτογραφικό και αρχειακό υλικό, προφορικές μαρτυρίες, οπτικοακουστικές παραγωγές, πολυμεσικές εφαρμογές, αυθεντικά παλιά εργοστασιακά μηχανήματα που τίθενται σε λειτουργία. Η μουσειακή εμπειρία ολοκληρώνεται με την υπαίθρια έκθεση, στην οποία ο επισκέπτης έρχεται σε επαφή με το μαστιχόδεντρο και το φυσικό περιβάλλον στο οποίο αυτό ευδοκιμεί.

Η Τεχνογνωσία της Παραδοσιακής Μαστιχοκαλλιέργειας στη Χίο έχει εγγραφεί στον Αντιπροσωπευτικό Κατάλογο Άυλης Πολιτιστικής Κληρονομιάς της Ανθρωπότητας της UNESCO (2014).



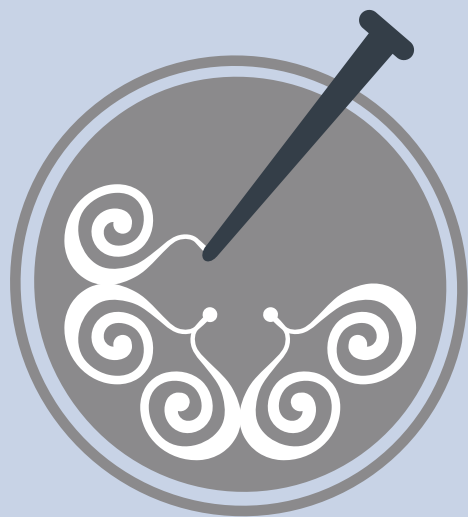

Μουσείο
ΑΡΓΥΡΟΤΕΧΝΙΑΣ



Το Μουσείο Αργυροτεχνίας βρίσκεται στον δυτικό προμαχώνα της νοτιανατολικής ακρόπολης (Ιτς Καλέ) του Κάστρου των Ιωαννίνων. Οι δυο στάθμες του προμαχώνα και τα παλαιά μαγειρεία του κάστρου αναμορφώθηκαν προκειμένου να φιλοξενήσουν τη μόνιμη έκθεση, που παρουσιάζει την τεχνολογία της αργυροχοΐας κατά την προβιομηχανική περίοδο, με έμφαση στην περιοχή της Ηπείρου.

Στην πρώτη στάθμη, παρουσιάζεται η ιστορία και η τεχνολογία της αργυροχοΐας στην Ήπειρο. Ο επισκέπτης, μέσα από τον εργαλειακό εξοπλισμό, τα στοιχεία των διαφόρων τεχνικών, αλλά και με τη βοήθεια φωτογραφικού υλικού, οπτικοακουστικών παραγωγών και πολυμεσικών εφαρμογών, έρχεται σε επαφή με τις παραδοσιακές τεχνικές μορφοποίησης και διακόσμησης αργυρών αντικειμένων. Στη δεύτερη στάθμη, παρουσιάζεται η συλλογή ηπειρώτικων αργυρών αντικειμένων από τον 18ο έως τον 20ό αιώνα. Κομψοτεχνήματα με περίτεχνες λεπτομέρειες, όπως κοσμήματα, όπλα, ασημικά του σπιτιού και προσωπικά είδη, είναι μερικά από τα αντικείμενα της συλλογής.



Ιστορικό Αρχείο

Το Ιστορικό Αρχείο διατηρεί ιστορικά αρχεία τραπεζών τις οποίες απορρόφησε ο Όμιλος Πειραιώς, καθώς και αρχεία σημαντικών οργανισμών και εταιρειών που συνδέθηκαν μαζί τους. Με τον τρόπο αυτό, συμβάλλει στην τεκμηρίωση και μελέτη της ελληνικής οικονομικής ιστορίας του 20ού αιώνα γενικά, και του αγροτικού, βιομηχανικού και τραπεζικού τομέα ειδικότερα.

Στεγάζεται σε πρώην βιομηχανικό συγκρότημα στην περιοχή του Ταύρου, το οποίο έχει μετατραπεί σε πολυχώρο πολιτισμού με τις απαραίτητες υποδομές για την υποδοχή κοινού και τη φύλαξη αρχειακού υλικού.

Θεσμοί και δομές της ελληνικής οικονομίας, η αγροτική και βιομηχανική πολιτική της χώρας επί δεκαετίες, σημαντικές πτυχές του τραπεζικού συστήματος, η αποκατάσταση των προσφύγων της Μικρασιατικής Καταστροφής, το αγροτικό συνεταιριστικό κίνημα, η ξένη βοήθεια που δέχτηκε μεταπολεμικά η χώρα και η διαχείρισή της, είναι μερικά από τα ερευνητικά ζητούμενα στα οποία μπορεί να συνδράμει το Αρχείο.

Το Αρχείο απευθύνεται στην ερευνητική, ακαδημαϊκή, εκπαιδευτική κοινότητα, αλλά και στο ευρύ κοινό, επιδιώκοντας να συμβάλει στην καλλιέργεια της ιστορικής κουλτούρας. Ο στόχος αυτός υπηρετείται από ευρύ φάσμα δράσεων. Ως επιστημονική συνδρομή, το Αρχείο παρέχει συμβουλευτικές υπηρεσίες σε φορείς αναφορικά με τη διαχείριση αρχειακού αποθέματος.

Ακολουθώντας την πολιτική του «ανοικτού αρχείου», το Ιστορικό Αρχείο είναι οργανωμένο σύμφωνα με διεθνή αρχειονομικά πρότυπα και είναι μέλος συναφών ενώσεων. Το υλικό του εμπλουτίζεται με νέες προσκτήσεις και δωρεές. Οι ψηφιοποιημένες συλλογές του είναι προσβάσιμες στη διεύθυνση <http://archives.piop.gr>





Μαγναπόληγαδα ατμοκίνητα και ιπποκίνητα

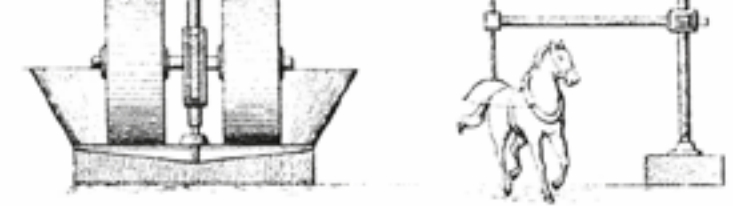

Ἐλατοτριβείον Ιπποκίνητον μετὰ ἱμπίσου κινήσεως

Τοιοῦτον κατασκευάζεται δι' ἀπενθείας κινήσεως μετὰ λιθίνην βόλον (ἀλάνη).

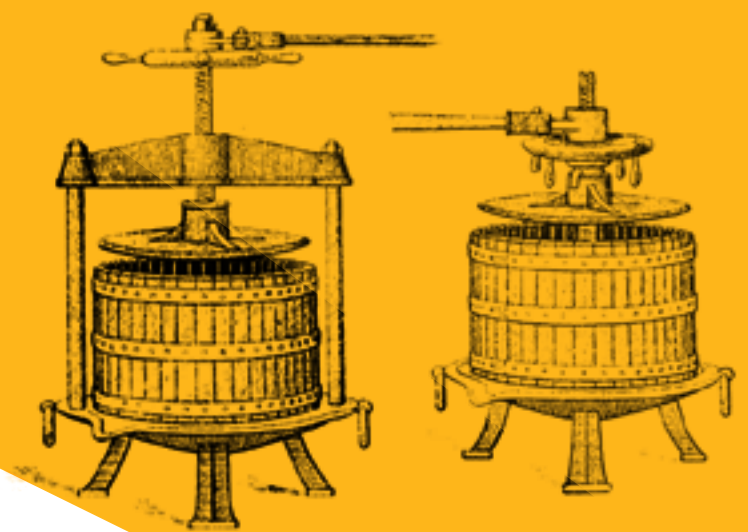

Σμυφλοπιστήρια τελευταίου συστήματος με χυτοσίδηρας βάσεις εἰς τρία μεγέθη



Σμυφλοπιστήρια τελευταίου συστήματος με χυτοσίδηρας βάσεις εἰς ἑπτὰ μεγέθη

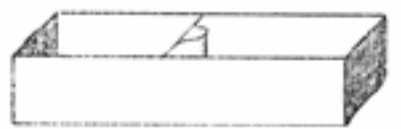

Λίμπα ἐκ χαλυβοελασμάτων

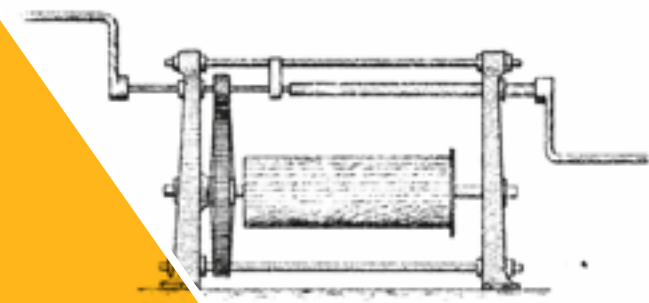

Ἐλατορῶλον χειροκίνητον

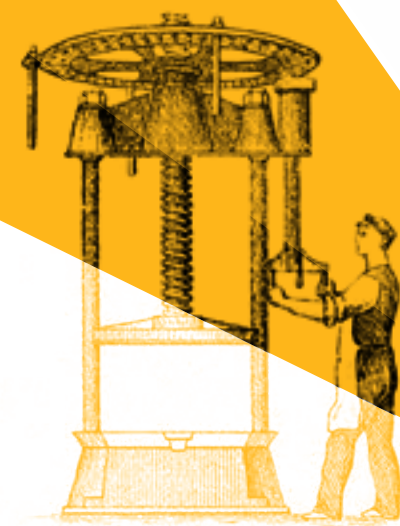
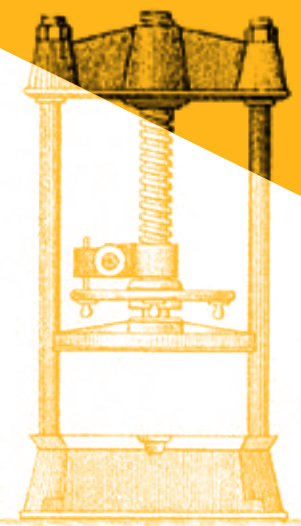
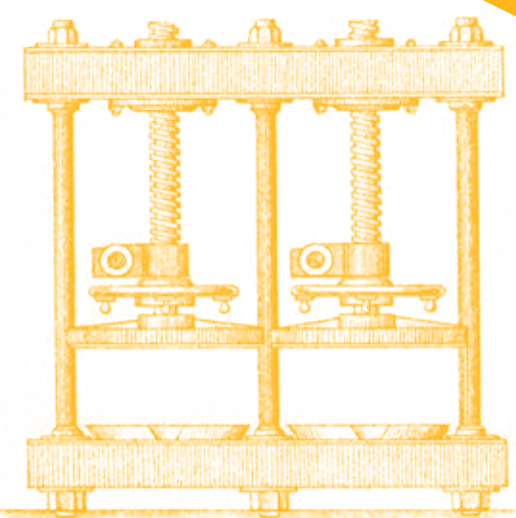

Ἐλατοπιεστήριον

Ἐλατοπιεστήριον

Ἐξαρτήματα ἐλατοπιεστήριου

Ἐρευνα

Τα Ερευνητικά Προγράμματα σχεδιάζονται σε διεπιστημονική βάση, σε συνεργασία με πανεπιστήμια, ερευνητικά κέντρα και επιλεγμένους επιστημονικούς φορείς, τροφοδοτώντας, μεταξύ άλλων, δράσεις του Ἰδρύματος. Επίσης, τὸ Ἴδρυμα συμμετέχει ενεργά σε ερευνητικά προγράμματα που χρηματοδοτούνται από την Ευρωπαϊκή Ένωση και από Επιχειρησιακά Προγράμματα του ΕΣΠΑ.

Βασικοί άξονες είναι:

- Η καταγραφή, διάσωση και ανάδειξη της παραδοσιακής και προβιομηχανικής τεχνολογίας.
- Η μελέτη τεχνικοοικονομικών όψεων της νεοελληνικής κοινωνίας.
- Η σύνδεση του πολιτισμού με το περιβάλλον και η κοινή διαχείριση της πολιτιστικής και φυσικής κληρονομιάς.

Τα πεδία στα οποία εστιάζουν τα Ερευνητικά Προγράμματα είναι:

- Βιομηχανική αρχαιολογία
- Προβιομηχανική παραγωγή
- Τεχνολογία, παραδοσιακές τεχνικές
- Νέες τεχνολογίες, ως αρωγός στην ανάδειξη πτυχών του πολιτισμού
- Μουσειολογία
- Υλικός πολιτισμός
- Πολιτιστική και περιβαλλοντική διαχείριση
- Οικονομική ιστορία
- Άυλη πολιτιστική κληρονομιά

Εκδόσεις

Οι εκδόσεις του Ιδρύματος περιλαμβάνουν τις εξής σειρές:

- **Μουσειολογία:** εγχειρίδια και θεωρητικά έργα για τις μουσειολογικές σπουδές και την πολιτιστική διαχείριση.
- **Συμβολές:** συλλογικοί τόμοι ή μονογραφίες, αποτέλεσμα του τρίπτυχου έρευνα-έκθεση-έκδοση.
- **Τα Μουσεία μας:** μονογραφίες συναφείς με τις θεματικές του Δικτύου Μουσείων (οδηγοί, κ.ά.).
- **Μονογραφίες:** πρωτότυπες εργασίες Ελλήνων επιστημόνων και συλλογικοί τόμοι, απόρροια ευρύτερων επιστημονικών ερευνών.
- **Καταγραφή της Βιομηχανικής Κληρονομιάς:** καταγραφές και αποτυπώσεις ιστορικών βιομηχανικών κελυφών, με σκοπό την ανάδειξη και διαφύλαξη της αρχιτεκτονικής κληρονομιάς.
- **Άυλη Πολιτιστική Κληρονομιά:** μελέτες για στοιχεία εγγεγραμμένα στον Εθνικό και Διεθνή Κατάλογο ΑΠΚ της UNESCO, καθώς και μεταφράσεις σχετικών έργων.
- **Ιστορικά Κέντρα:** μελέτες επικεντρωμένες σε σημαντικά ιστορικά κέντρα.
- **Σημεία Αναφοράς:** επανεκδόσεις παλαιών και εξαντλημένων ελληνικών έργων για την ιστορία της ελληνικής οικονομίας και βιομηχανίας.
- **Πρακτικά Συνεδρίων:** πρακτικά των Τριημέρων Εργασίας, που έχουν οργανωθεί κατά καιρούς από το Ίδρυμα, ή άλλους επιστημονικούς φορείς.
- **Εκπαιδευτικοί Φάκελοι:** υποστηρίζουν τα εκπαιδευτικά προγράμματα των Μουσείων του Δικτύου και αποστέλλονται δωρεάν σε σχολεία.
- **Επιστήμη και Τεχνολογία:** μεταφράσεις ξένων κλασικών εγχειριδίων στα θεματικά πεδία της βιομηχανικής αρχαιολογίας και της ιστορίας των τεχνικών.
- **Δελτίο «Τεχνολογία»:** περιοδική έκδοση 11 τευχών (1987-2001), με κείμενα για τις τεχνικές και την παραγωγή της προβιομηχανικής και βιομηχανικής αρχαιολογίας.
- **Πολιτισμικοί Οδηγοί:** οδηγοί περιοχών που παρουσιάζουν ειδικό ενδιαφέρον για την τοπική ιστορία.
- **Πολιτιστικά Τοπία:** νέα εκδοτική σειρά με σημείο αναφοράς την UNESCO.
- **Παραμύθια:** με πηγή έμπνευσης τις θεματικές των Μουσείων του ΠΙΟΠ.





Βιβλιοθήκη

Η Βιβλιοθήκη αριθμεί περίπου 60.000 ελληνικούς και ξενόγλωσσους τίτλους βιβλίων, καθώς και περιοδικές εκδόσεις. Ανοιχτή στο κοινό, εύκολα προσβάσιμη, διαθέτει αναγνωστήριο, καθώς και παιδικό τμήμα για τους μικρούς φίλους του Ιδρύματος. Ο κατάλογος της Βιβλιοθήκης εμπλουτίζεται συνεχώς με την αγορά νέων τίτλων, καθώς και με την ανταλλαγή βιβλίων με άλλους φορείς.

Οι τίτλοι της σχετίζονται με τα εξής επιστημονικά πεδία:

- Αγροτική οικονομία και πολιτική • Ανθρωπολογία • Άυλη πολιτιστική κληρονομιά
- Βιομηχανική αρχαιολογία • Γεωτεχνικά και περιβαλλοντικά θέματα • Εθνολογία
- Ιστορία της τεχνολογίας • Λαογραφία • Μουσειολογία • Οικονομική και κοινωνική ιστορία • Πολιτιστική διαχείριση • Τραπεζικά και οικονομικά θέματα • Χρηματοοικονομικά

Πολύτιμη παρακαταθήκη αποτελεί η Συλλογή Ζωγράφου, που περιλαμβάνει σπάνια βιβλία από τα τέλη του 19ου αιώνα, σχετικά με το αγροτικό ζήτημα, καθώς και με γεωργικά και ιστορικά θέματα.



Επιστημονικές και Πολιτιστικές Δράσεις

Το Πολιτιστικό Ίδρυμα Ομίλου Πειραιώς οργανώνει ποικίλες επιστημονικές, εκπαιδευτικές, πολιτιστικές και καλλιτεχνικές δράσεις σε όλους τους χώρους του. Παράλληλα, προωθεί τη συνεργασία με τις τοπικές κοινωνίες στις περιοχές όπου δραστηριοποιείται, φιλοξενώντας και δικές τους πολιτιστικές εκδηλώσεις.

Σε αυτήν την πτυχή της δραστηριότητάς του εντάσσονται:

- Περιοδικές εκθέσεις, σε συνεργασία με πολιτιστικούς φορείς της Ελλάδας και του εξωτερικού.
- Επιστημονικές ημερίδες σε πεδία όπως η βιομηχανική κληρονομιά, η παραδοσιακή νεοελληνική τεχνολογία, η πολιτιστική και περιβαλλοντική διαχείριση, η οικονομική ιστορία, η ιστορία των ελληνικών προϊόντων, κ.ά.
- Θεματικές ξεναγήσεις, με έμφαση στο ιστορικό κέντρο της Αθήνας και στο πολιτιστικό απόθεμα των περιοχών όπου βρίσκονται τα Μουσεία του Ιδρύματος.
- Πολιτιστικοί περίπατοι με αφορμή αρχαιακό υλικό του Ιστορικού Αρχείου.
- Καλλιτεχνικές δράσεις, όπως θεατρικές και χορευτικές παραστάσεις, μουσικές εκδηλώσεις, αφηγήσεις παραμυθιών.
- Κινηματογραφικές προβολές (ντοκιμαντέρ, ελληνικός και ξένος κινηματογράφος, παιδικές ταινίες).
- Εργαστήρια δημιουργικής απασχόλησης.
- Παρουσιάσεις των εκδόσεων του Ιδρύματος.





Εκπαιδευτικά Προγράμματα

Σε κάθε θεματικό Μουσείο σχεδιάζεται ένα ταξίδι στην παραγωγική ιστορία του τόπου. Τα εκπαιδευτικά προγράμματα των Μουσείων περιλαμβάνουν παιχνίδια και δραστηριότητες, με ερεθίσματα για παιδιά όλων των ηλικιών. Χάρη σε αυτά τα προγράμματα, τα παιδιά έχουν την ευκαιρία να χρησιμοποιήσουν εργαλεία και να μυηθούν σε διαδικασίες και σε μηχανισμούς του τεχνικού πολιτισμού.

Επίσης, οργανώνονται έκτακτες εκπαιδευτικές δράσεις, στο πλαίσιο της συμμετοχής του ΠΙΟΠ σε ευρωπαϊκές/διεθνείς διοργανώσεις και εορτασμούς, καθώς και θερινά εργαστήρια σε Μουσεία του Δικτύου.

Το ΠΙΟΠ σχεδιάζει και παρέχει δωρεάν προγράμματα και εργαστήρια σε μαθητές όλων των βαθμίδων και σε ενήλικες, στην Αθήνα, στη Θεσσαλονίκη και στα μουσεία του Δικτύου. Όλα τα εκπαιδευτικά προγράμματα είναι εγκεκριμένα από το Υπουργείο Παιδείας και Θρησκευμάτων.



Πιστοποιήσεις και Βραβεύσεις

Το Πολιτιστικό Ίδρυμα Ομίλου Πειραιώς έχει αναπτύξει και εφαρμόζει:

- Σύστημα Διαχείρισης Ποιότητας σύμφωνα με το Πρότυπο EN ISO 9001:2015
- Σύστημα για τη Βιώσιμη Διαχείριση των εκδηλώσεων σύμφωνα με το Πρότυπο ISO 20121: 2012

Τα δυο αυτά Συστήματα Διαχείρισης επιθεωρούνται και πιστοποιούνται σε ετήσια βάση από την TÜV AUSTRIA HELLAS.

Επίσης, έχει αναπτύξει και εφαρμόζει Σύστημα Περιβαλλοντικής και Ενεργειακής Διαχείρισης, το οποίο οργανώνει, με τον πλέον συστηματικό τρόπο, την παρακολούθηση, διαχείριση και μείωση των περιβαλλοντικών επιπτώσεων που σχετίζονται με τις δραστηριότητές του, καθώς και τη βελτίωση της ενεργειακής του επίδοσης. Το Σύστημα Περιβαλλοντικής και Ενεργειακής Διαχείρισης έχει λάβει τις ακόλουθες πιστοποιήσεις από την Κυπριακή Εταιρεία Πιστοποίησης [reg. no. EMAS ELV-0009 (αριθ. 549)]:

- CYS EN ISO 14001:2015
- CYS EN ISO 50001:2018
- IQNet

Το Ίδρυμα καταχωρίστηκε στο ελληνικό μητρώο του EMAS (αριθμός καταχώρισης EL-000110), σύμφωνα με την υπ' αριθμ. 50486/1466/27.10.2014 υπουργική απόφαση.

Το 2012 απονεμήθηκε στο Πολιτιστικό Ίδρυμα Ομίλου Πειραιώς το Βραβείο Europa Nostra, στην κατηγορία «Ειδικές υπηρεσίες».

Τον Δεκέμβριο του 2018 η Ακαδημία Αθηνών απένειμε το Αργυρό Μετάλλιο της Τάξης των Γραμμάτων και των Καλών Τεχνών στο Πολιτιστικό Ίδρυμα Ομίλου Πειραιώς.

Για το 2019 το Ελληνικό Τμήμα του Διεθνούς Συμβουλίου Μουσείων (ICOM) επέλεξε ως τιμώμενο ίδρυμα το Πολιτιστικό Ίδρυμα Ομίλου Πειραιώς, στο πλαίσιο του εορτασμού της Διεθνούς Ημέρας Μουσείων με θέμα «Τα μουσεία ως κόμβοι πολιτισμού. Το μέλλον της παράδοσης».





Museumshops

Κοσμήματα, διακοσμητικά, είδη γραφείου, πρωτότυπα δώρα, αναμνηστικά, παιχνίδια, είναι μερικά από τα αντικείμενα που μπορείτε να βρείτε στα Museumshops του ΠΙΟΠ. Πρόκειται για ξεχωριστές δημιουργίες που σχετίζονται με τα εννέα Μουσεία του Ιδρύματος.

Τα περισσότερα από τα καλαίσθητα αυτά αντικείμενα έχουν σχεδιαστεί, ειδικά για το ΠΙΟΠ, από νέους δημιουργούς.

Παράλληλα, στα Museumshops διατίθενται όλες οι εκδόσεις του Ιδρύματος.

Αναζητήστε τα αγαπημένα σας αντικείμενα σε ένα από τα έντεκα σημεία πώλησης, στην Αθήνα, στη Θεσσαλονίκη, στα εννέα Μουσεία του Δικτύου, αλλά και στο e-shop.

Museumshop Αθήνας

Στοά Σπυρομήλιου, Ισόγειο, Τηλ.: 210 3224 923

Museumshop Θεσσαλονίκης

Λεωφ. Νίκης 9^α & Δημοσθένους, Τηλ.: 2310 527 536

e-shop

www.pioptomuseumshop.gr



**ΠΟΛΙΤΙΣΤΙΚΟ
ΙΔΡΥΜΑ
ΟΜΙΛΟΥ
ΠΕΙΡΑΙΩΣ**

ΚΕΝΤΡΙΚΗ ΔΙΟΙΚΗΣΗ: Αγγ. Γέροντα 6, 105 58 Αθήνα **Τηλ.:** 210 3256 922 **E-mail:** piop@piraeusbank.gr

ΙΣΤΟΡΙΚΟ ΑΡΧΕΙΟ: Δωρίδος 2 & Λεωφόρος Ειρήνης 14, 177 78 Ταύρος **Τηλ.:** 210 9571 305 **E-mail:** archivespiop@piraeusbank.gr

ΒΙΒΛΙΟΘΗΚΗ: Σαλαμίνας 72-74, 176 75 Καλλιθέα **Τηλ.:** 210 3739 651-2 **E-mail:** piop_library@piraeusbank.gr

ΓΡΑΦΕΙΟ ΘΕΣΣΑΛΟΝΙΚΗΣ: Εθνικής Αμύνης 5-7, 546 21 Θεσσαλονίκη **Τηλ.:** 2310 293 812